

SPR.09.002

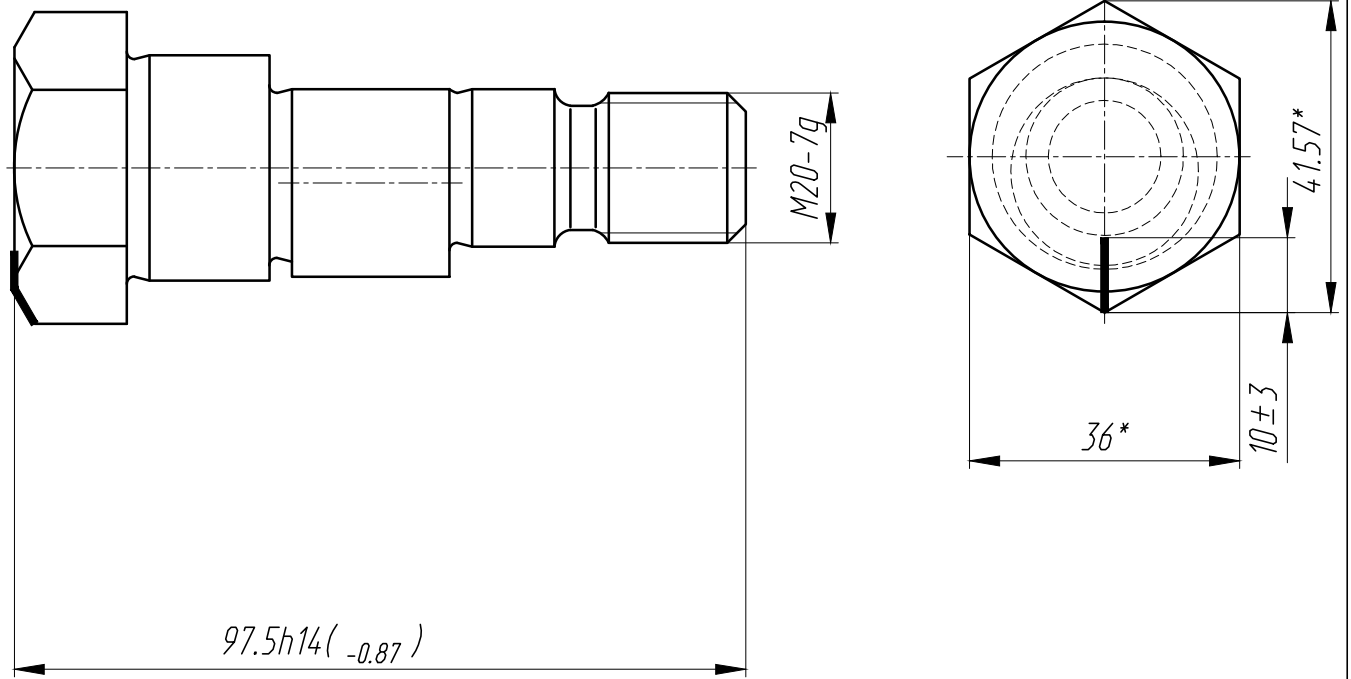

1. HRC 45...48.
2. *Размеры для справок.
3. Метку выполнить до термообработки глубиной не менее 0.5 мм.

Инв.№ подл.	Подп. и дата	Взам. инв.№	Инв.№ дубл.	Подп. и дата	SPR.09.002	Лит.	Масса	Масштаб
Изм.	Лист	№ докум.	Подп.	Дата		0	0,42	1:1
Разраб.					Ось-эксцентрик		Лист	Листов 1
Проб.								
Т.контр.					Шестигранник $\frac{36-h11 \text{ ГОСТ } 8560}{45-B-T \text{ ГОСТ } 1051}$			
Нач.бюро								
Н.контр.								
Утв.								